



Cámara De Cerrajerías
De Buenos Aires

EL OJO



en la Cerradura

EDICIÓN N°

100

ABRIL
2026

LA REVISTA DE LA CERRAJERÍA PROFESIONAL

CACEBA

CÁMARA DE CERRAJERÍAS
DE BUENOS AIRES

1000

EDICIONES

CURSOS
de
CAPACITACION

ASAMBLEA
GENERAL
ORDINARIA

ENTREGA
DE
DIPLOMAS

VIAJES
Y FESTEJOS EN
COMUNIDAD

caceba.org

100 EDICIONES JUNTO A LA COMUNIDAD CERRAJERA



SEGURIDAD & CALIDAD SUPERIOR DESDE 1946.

Fabricamos y distribuimos soluciones de seguridad con calidad y estética superior desde 1946. Apostamos a la innovación permanente y colaboramos con el crecimiento de la Industria Argentina, desarrollando:

- Cerraduras
- Cerrojos
- Cierrapuertas
- Candados
- Pestillos

Nuestra vocación es **brindar óptimos sistemas de protección**. Por eso todos los productos son sometidos a rigurosos monitoreos y testeos de calidad.



54 11 5339-1830 KallayArg

www.kallay.com



CUERPO ADMINISTRATIVO
Publicación de la Cámara de
Cerrajerías de Buenos Aires
Fundada en: 1965
Personería Jurídica: C 4674
Personería Gremial Nro. 628

Registro de la Propiedad
Intelectual Nro. 044399

Dirección:
Palestina 888 (ex Rawson)
(C1182ADH) Cap. Fed.
Teléfono de la sede social:
4862-9827
Whatsapp y celular: 1171357064
(horario de atención de lunes a
viernes de 9 a 13 horas)
www.caceba.org
camaradecerrajerias@hotmail.com
info@caceba.org
www.facebook.com/cacebara
Revista Nro: 100 - Abril de 2026
Director: Eduardo Kipen
Diseño Gráfico: Fabiana Onesti
Whatsapp: 1165458083
Colaboradores:
Alfredo Prada, Oscar R. Martino,
Ana Sánchez, Marcelo Soto y Eugenio
Señorans

Comisión Directiva
Presidente: Eduardo Kipen
Vicepresidente: Domingo Osvaldo Porra
Secretario: Marcelo Fernández
Prosecretario: Oscar Martino
Tesorero: Alberto Adatto
Protesorero: Patricio Casasco
Vocal Primero: Javier Texeira
Vocal Segundo: Ernesto Texeira
Vocal Tercero: Ruben Heidenreich
Vocal Suplente: Fabián Brunstein
Vocal Suplente: Diego Prada
Vocal Suplente: Federico Pastor
Revisor De Cuentas: Daniel Gonzalez
Revisor De Cuentas: Daniel Patelli

Taller de Impresión:
Las notas publicadas y firmadas son
responsabilidad de sus autores

INDICE

100 ediciones al Servicio	20/21	Colaboraciones	
Asamblea Geral Ordinaria	44-45	Acytra	83
CACEBA: festejo	51 a 53	An-dif	24 - 39
Calendario de cursos	10	Candex	40-41
Celebramos el día del cerrajero con los alumnos	35-36	Distribuidora Kipen Asociados...	29
Cerrajería domiciliaria	78-80	Duplimesc	9
Certificados Cerr. Dom.....	72-74	Ezviz.....	58 / 59
Contactos.....	5	Forja Fys	22
Cuota Social	12	Giacco.....	28
Curso amaestramiento	7 / 8	IPC	30
Curso de cajas fuertes	81	JMA.....	30
Curso de Cilindros.....	32-33	Kallay	2 /18/19
Curso de puertas blindadas..	56/57	Key-code.....	14
Charla de Sekur	26	Kit	14
Charla de EZVIZ.....	75 a 77	Linares	47 / 48
Charla Trabex.....	61 a 64	Merle	25
Editorial	4	Mul T Lock	13
Gracias por acompañarnos.....	6	Pautalia.....	27
Gracias por tus saludos Jesús	46	Peytri	37
Inicio curso anual.....	78	Prive	15/16/17
Inscripción charla Linares	65	Sekur	42-43
Jornada de capacitación	49-50	Siermetal	23
Jornada con Kallay	54-55	Soifer	38
Soluciones Legales.....	82	Tabor	34
Staff / indice	3	Trabex.....	11-31-60-64
Viaje a Mar del Plata	66/71		

SEGUINOS EN Instagram

SEGUINOS Y AYÚDANOS A DIFUNDIR.

NO TE PIERDAS LAS NOVEDADES.

ACCEDÉ DESDE ACÁ

@cacebacamaradecerrajerias

¡SUMATE Y FORMÁ PARTE DE NUESTRA COMUNIDAD!

Juntos somos más fuertes

Editorial N° 100

En esta oportunidad, quiero comenzar expresando el enorme orgullo que siento al formar parte de la Comisión Directiva encargada de presentar la edición número 100 de la revista El Ojo en la Cerradura. Han pasado 54 años desde su primera publicación, en octubre de 1972, y desde entonces se ha editado de manera ininterrumpida gracias al acompañamiento de fabricantes, distribuidores, socios y, por supuesto, de todos los colaboradores que han trabajado en la recopilación y elaboración del contenido. Gracias a ese esfuerzo sostenido, hoy la revista continúa siendo un medio fundamental para mantener informados a los cerrajeros sobre las novedades tanto a nivel institucional como profesional.

A nivel personal, quiero agradecer y felicitar a todos los que hicieron posible alcanzar este importante hito, dejando un legado que perdurará en el tiempo y servirá de referencia para las futuras generaciones que formen parte de CACEBA.

Hemos finalizado el 2025 con celebraciones que nos llenaron de alegría, retomando los viajes de camaradería junto a socios y sus familias. En esta ocasión, compartimos un hermoso encuentro en Mar del Plata para celebrar el Día del Cerrajero, fortaleciendo vínculos entre colegas y amigos.

Asimismo, culminó el curso de cerrajería domiciliaria con una nueva camada de egresados, a quienes tuvimos el orgullo de entregarles su certificado de Medio Oficial Cerrajero. Ya en el inicio de 2026, logramos ampliar nuestra capacidad incorporando una nueva mesa de trabajo, lo que nos permitió aumentar el cupo de 37 a 47 alumnos, quie-

nes comenzaron su formación el pasado 9 de abril.

También se dio inicio a los cursos de especialización destinados tanto a cerrajeros como a alumnos de segundo año del curso anual. En este marco, entregamos los certificados de Oficial Cerrajero a quienes completaron los ocho cursos de especialización y aprobaron el curso básico.

Continuamos además con el ciclo de charlas brindadas por empresas del rubro, cuya participación valoramos profundamente. Actualmente ya nos encontramos organizando las próximas actividades para este año, con el compromiso de seguir ofreciendo espacios de aprendizaje y actualización.

Sin dudas, nos espera un año lleno de desafíos. Pero, como cada nuevo comienzo, representa también una oportunidad para seguir creciendo como institución. Nuestro objetivo es continuar fortaleciendo a CACEBA, formar profesionales capacitados y responsables, y brindar herramientas que permitan a cada cerrajero desarrollarse en su labor.

Creemos firmemente que el trabajo en equipo es el mejor camino. Por eso, invitamos a todos a participar activamente en las actividades de nuestra institución, con compromiso y una mirada puesta en el futuro. Juntos, seguimos construyendo el crecimiento de nuestra profesión.



Eduardo Máximo Kipen



CACEBA

CÁMARA DE CERRAJEROS
DE BUENOS AIRES

NO PIERDAS ESTOS CONTACTOS

PARA MANTERNOS SIEMPRE CONECTADOS



WHATSAPP

1171357064

LUNES A VIERNES DE 9 A 13 HORAS



TELÉFONO

48629827

LUNES A VIERNES DE 8 A 18 HORAS



DIRECCIÓN

PALESTINA 888

ALMAGRO (CON CITA PREVIA)



FACEBOOK

ENCONTRAMOS COMO
CAMARA CERRAJEROS Y COMO CACEBA.



GRUPO DE FACEBOOK

CACEBA.CAMARA DE CERRAJEROS
BUENOS AIRES



MAIL

camaradecerrajerias@hotmail.com



¡GRACIAS POR ACOMPAÑARNOS
EN ESTE GRAN LOGRO!

100 ediciones de *El Ojo en la Cerradura*



No queremos dejar pasar esta oportunidad para agradecer los saludos y felicitaciones recibidas por las 100 ediciones de la revista **El Ojo en la Cerradura**.



Nos llena de orgullo contar con el **apoyo** de las empresas y socios que forman parte de esta institución, así como también de quienes han formado parte en años anteriores.



Hacemos un especial agradecimiento a todas las **comisiones directivas** que hicieron posible que este proyecto se mantenga a lo largo del tiempo, y a cada uno de los **colaboradores** que han pasado por esta revista en sus diferentes áreas.

*¡Sigamos trabajando juntos por el crecimiento
de nuestra institución y del sector!*



Curso de Amaestramiento 2025



El pasado martes 10 de marzo se llevó a cabo en nuestra sede social, sita en la calle Palestina 888, el Curso de Amaestramiento 2025, correspondiente al ciclo de los ocho cursos de especialización 2025.

Con este curso se da por finalizado el ciclo de especializaciones del segundo año del Curso Básico de Cerrajería, destinado tanto a socios como a cerrajeros que desean mantener y actualizar sus conocimientos.

Además, recibieron su Diploma de Oficial Cerrajero, por haber completado los ocho cursos correspondientes:

- ♦ MARTINEZ FERNANDO
- ♦ RODRÍGUEZ EMANUEL
- ♦ RENDICH ABEL
- ♦ GIORDANO HARRY
- ♦ GONZÁLEZ ANIBAL



CERRAJERÍA ADATTO
felicitamos a CACEBA por la
publicación de la revista
número 100 EL OJO EN LA
CERRADURA



Próximamente daremos inicio al ciclo de los ocho cursos correspondientes al año 2026.

El primero será el Curso de Cilindros Cruciformes, que se dictará durante el mes de abril.

También tenemos novedades respecto a las capacitaciones gratuitas brindadas por empresas del rubro en nuestra sede social.

¡Pronto estaremos publicando más información!

DUPLIMEC



Felicitamos a **CACEBA** por su edición número **100**.



Por más de **50 años**, orgullosos de formar parte de esta gran familia.

CERRAJERÍA ANTIGUA CASA NORTE

4787 1217

Dirección: Amenábar 1547, CABA

Detrás de cada revista hay historia, trabajo y gente comprometida para que esto siga creciendo. Felicidades a CACEBA por este gran hito y por todo lo que representa para el sector. Que este sea sólo un número más en un camino lleno de logros



Calendario de Cursos y Charlas

14 de abril **TRABEX SIN CARGO**

28 de abril **Curso de cilindros cruciformes**

19 de Mayo **SEKUR SIN CARGO**

26 de Mayo **Curso de cilindros multipunto tipo usa yardeni lince**

16 de junio **LINARES SIN CARGO**

30 de junio **Curso de cilindros multipunto tipo compukey, cierrasola, entre otros**

- Cursos exclusivos para socios de CACEBA con la cuota al día.
- Requieren inscripción previa.

Consultas e inscripciones:

 **11 7135 7064 / 4862-9827**

TRABEX

Evolución en seguridad

NUEVA CA6 615 N

Para perfil angosto

Cerradura para exterior de 6 combinaciones

Super seguridad

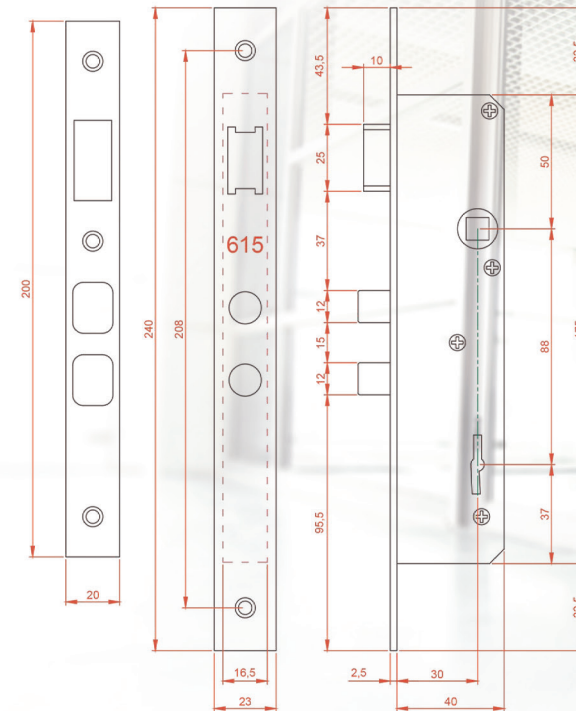

- 6 placas de combinación
- Pasador 2 pernos
- 5 Años de garantía
- Pestillo reversible
- Terminación Níquel
- Incluye dos llaves

 trabex.com

  [trabex_sa](https://www.facebook.com/trabex_sa)

CERRAJERO
OMAR 24HS.
 **1151069623**
Web: cerrajeroemergencia.com.ar
Thames 2152 - 6to. 39 - CABA

Felicitaciones CACEBA por las 100 ediciones de El Ojo y vamos por más!!!
Omar Almada

Comunicado sobre la Cuota Social para el Año 2026

Estimados socios,

Les informamos los precios de la cuota social de este año:

SOCIOS ACTIVOS:

La cuota social es de **\$90,000**. A continuación, detallamos los descuentos aplicables:

- **Enero:** Descuento del **20%**, total de **\$72,000**
- **Febrero:** Descuento del **10%**, total de **\$81,000**
- **Marzo:** Descuento del **5%**, total de **\$85,500**

Si el pago se realiza de manera semestral, el costo es de **\$50,000** por semestre.

Adicionalmente, recordamos que los socios que tengan relación de parentesco directo o sean socios entre sí pueden acceder a un **20% de descuento adicional**, siempre que ambos abonen la cuota social conjuntamente.

SOCIOS NUEVOS:

La cuota social es de **\$90,000**. A partir del segundo año, los socios nuevos podrán disfrutar de descuentos por pago anticipado o elegir el pago semestral.

Es fundamental abonar su cuota a tiempo para seguir disfrutando de los beneficios que ofrece CACEBA. Los ingresos derivados de la cuota social, así como el costo de los cursos brindados, se destinan exclusivamente al mantenimiento de la sede, gastos administrativos, sueldos y adquisición de bienes en beneficio de los socios.

Les pedimos que mantengan su cuota social al día para continuar creciendo y funcionando como institución.

Nota: Los valores se actualizarán de acuerdo con la inflación.



Es un placer ser parte de la comunidad de cerrajeros y celebrar este logro con ustedes ¡Felicitaciones a CACEBA por la edición N° 100 de la revista! Les desea BRUNSTEIN CERRAJERÍA Y FERRETERÍA

MUL-T-LOCK®

La solución de alta seguridad que estabas buscando

MTL™800
ANTES
MTS®

MTL™600
ANTES
INTERACTIVE®+

MTL™400
ANTES
CLASSICPRO™

MTL™200
NEW!



Protección superior

Marca recomendada por el cerrajero



WWW.KEY-CODE.COM.AR

OFRECEMOS UNA GRAN LÍNEA DE INSUMOS Y EQUIPAMIENTO PARA DESARROLLAR LA CERRAJERÍA AUTOMOTRIZ. EN EXPANSIÓN Y EVOLUCIÓN PERMANENTE INCORPORAMOS LA ÚLTIMA TECNOLOGÍA DE EQUIPOS Y MÁQUINAS DE CORTE ADAPTADAS AL MERCADO AUTOMOTOR ARGENTINO.



KEY CODE

LIBERTAD 4550-FLORIDA -BUENOS AIRES-ARGENTINA
INFO@KEY-CODE.COM.AR

Xhorse® **JMA** **TESA** **RYOBI** **ODSTAR**®



Grupo Marca Kit SRL
Fábrica Metalmecánica e Inyectora de plástico

Somos una empresa metalmecánica e inyectora de plástico, contamos con una trayectoria de más de 20 años en el mercado automotriz, diseñando y fabricando productos especializados dirigidos a la Industria en todo el País.

WWW.MARCAKIT.COM

Tel +54 011 4761-7101
pedidos@marcakit.com

Interruptores - Antirrobo
Cerrojos de Baúl y Puerta
Juego de cilindros -Manijas-llaves

PRIVE

DIGITAL FORCE

LA SEGURIDAD QUE EVOLUCIONA



Innovación, diseño y acceso inteligente para entornos exigentes.

La **D2 VEXA** combina desbloqueo electrónico con una estructura robusta y resistente al agua bajo certificación **IPX6**, ideal para uso exterior y puertas metálicas. Incluye alerta por intento de forzado para brindar una protección completa, moderna y confiable.

D2 VEXA



Materiales	Aleación de aluminio
Alimentación	Batería alcalina AAA (4 unid.)
Suministro de energía de emergencia	Tipo C 5V
Alarma de batería baja	< 4.8V
Temperatura de uso	-25 °C ~70 °C
Humedad relativa	20~90%RH
Funciones	Cerradura antirrobo reforzada, Guía de voz, Alarma de batería baja, Contraseña de seguridad, Sistema de protección, Acceso manual ante falta de batería, Sistema de traba anti-mascotas. Controlando cada ingreso desde cualquier lugar del mundo.

PRIVE

DIGITAL FORCE

Desde 1928 acompañamos la evolución de la seguridad en Argentina, siendo pioneros y líderes en el mercado.

Hoy damos un nuevo paso en nuestra historia: **"DIGITAL FORCE"** representa la evolución hacia una seguridad más inteligente, tecnológica y preparada para el futuro.

LA SEGURIDAD QUE EVOLUCIONA



www.privedigitalforce.com

[/cerradurasprive](#)

D1PRO

LA SEGURIDAD QUE EVOLUCIONA

D2VEXA

IDEAL PARA EXTERIORES

D3ULTRA

ESTÁNDAR SUPERIOR DE SEGURIDAD

Cerradura Exterior Europerfil Automática

KALLAY

2070

FRENTE 26X238 mm

CAJA 75X148 mm

Cilindro Europerfil.

Pestillo entero con punta de bronce trefilado, **reversible desde el exterior.**

Cerrojo de dos pernos giratorios de acero trefilado.

Caja y piezas interiores con protección galvánica de zinc electrofítico.

Accionamiento automático del cerrojo.

Llaves de punto o dentadas.

Para embutir.

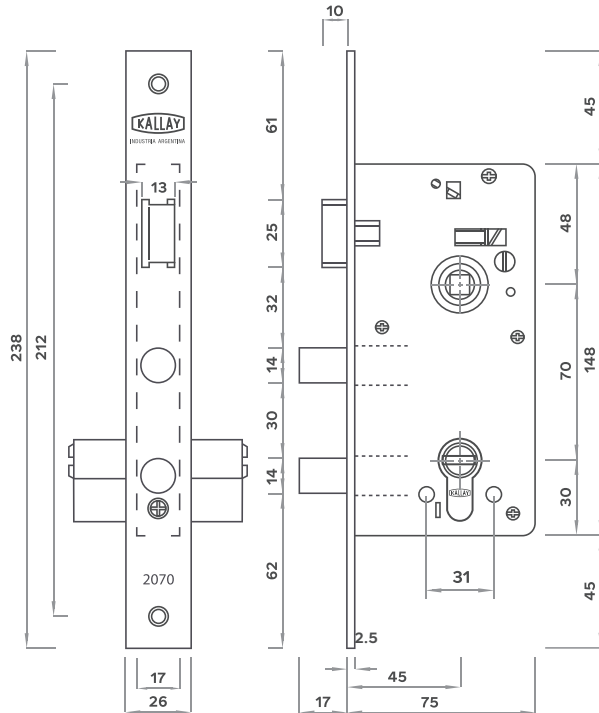

ACCESORIOS



GRADO 3
REFORZADAS

NUEVA LÍNEA
FRENTE INOXIDABLES

KALLAY

5 AÑOS GARANTIA KALLAY



501

GRADO 2

FRENTE 25X220 mm
CAJA 65X140 mm

Pestillo entero o partido,
cerrojo rectangular macizo
niquelado. Llaves niqueladas.



502

GRADO 2

FRENTE 25X220 mm
CAJA 65X140 mm

Pestillo entero o partido, cerrojo
rectangular macizo niquelado.
Sin llave, para colocar perilla.



2200

GRADO 3

FRENTE 25X220 mm
CAJA 65X140 mm

Pestillo entero o
partido, cerrojo
rectangular macizo
niquelado. Llaves de
punto o dentadas.

4002

GRADO 2

FRENTE 25X220 mm
CAJA 65X140 mm

Cerrojo de dos
pernos giratorios
de acero trefilado.
Llaves de bronce
forjado.



4003

GRADO 2

FRENTE 25X220 mm
CAJA 65X140 mm

Cerrojo rectangular macizo
niquelado. Llaves de bronce
forjado.

Giro de Pestillo

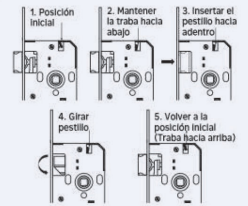

Cerradura con pestillo reversible:
haga girar el pestillo hacia la
dirección que corresponda.

Caja y piezas interiores electrozincadas. Caja con perforaciones DIN para manijas con tornillos pasantes. Pestillo curvo de cierre silencioso. Reversible desde el exterior. Para Embutir.

Fabricado en Argentina



CERRADURA GRADO 1 (según norma europea UNE EN12209) / garantía: 10.000 ciclos del cerrojo y 50.000 ciclos del picaporte
CERRADURA GRADO 2 (según norma europea UNE EN12209) / garantía: 25.000 ciclos del cerrojo y 100.000 ciclos del picaporte
CERRADURA GRADO 3 (según norma europea UNE EN12209) / garantía: 50.000 ciclos del cerrojo y 200.000 ciclos del picaporte

100 EDICIONES AL SERVICIO DEL CERRAJERO

¡Gracias!

Han pasado 54 años desde la primera edición de la revista de CACEBA, "EL OJO EN LA CERRAJERÍA"

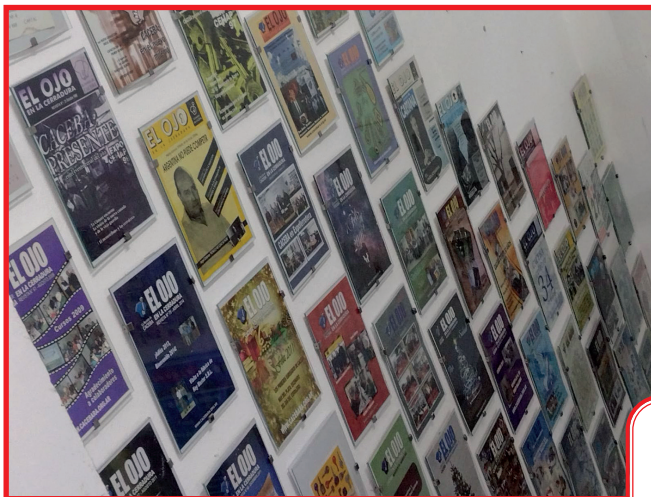

DURA" en octubre de 1972, y desde entonces se ha editado de manera ininterrumpida gracias al acompañamiento de fabricantes, distribuidores, socios y, por supuesto, de todos los colaboradores que han trabajado en la recopilación y elaboración del contenido. Gracias a ese esfuerzo sostenido, hoy la revista continúa siendo un medio fundamental para mantener informados a los cerrajeros sobre las novedades tanto a nivel institucional como profesional.

Mucho ha evolucionado a lo largo de estos años, desde las primeras impresiones a modo de folleto en blan-

co y negro, luego adoptó el nombre de "El Ojo en la Cerradura", publicándose cada 6 meses y más tarde una vez por año. Seguidamente, el paso al papel color y del tamaño 20 cm x 28 cm. A continuación, comenzaron a editarse 3 ediciones por año. Actualmente, la revista se entrega

Editorial

Un cordial saludo a los señores Asociados Colegas, Fabricantes y Vendedores del gremio de Cerrajería y Afines.

Con legítimo orgullo CACEBA llega a ustedes por primera vez, inaugurando un vehículo de acercamiento entre cuantos tengan que ver con nuestra profesión. Venimos convertido en realidad un sueño heredado de quienes nos precedieron en la dirección de la CAMARA.

Es nuestra intención llegar con este número inicial de nuestra revista, no solamente a los socios que son los sostenedores de la obra en que estamos empeñados, sino también a los fabricantes que en su gran mayoría nos alientan permanentemente en nuestro quehacer con su constante apoyo. Pretendemos también, llegar a los colegas que aún no se dan cuenta de la proyección de una tarea en común y los hace indiferentes y nos ignoran, como así también a los suspicaces y descreídos. Creemos que éste es un medio para allanar el camino para que se decidan a acompañarnos y que será en definitiva la manera de romper el frío de nuestras comunicaciones, tan lamentablemente espaciadas hasta ahora.

Luego del fraternal saludo, la respetuosa advertencia. No crean los hombres del gremio que reservamos para ellos el cómodo papel de lectores de esta revista, porque han de saber que no se gesta, se reduce, diagrama, imprime y llega a Uds. espontáneamente. La verdad es que somos muy pocos, tenemos las mismas obligaciones y necesidades de trabajar que ustedes y por lo tanto creemos que no es inoportuno aprovechar esta circunstancia para reclamar colaboración, ya sea ella en forma de ideas, inquietudes, novedades o cualquier otro tipo de aportes que consideren útiles para esta

nuestra labor común, en la que estamos deseados de llevar adelante. Porque bueno es decirlo, a lo hacemos con la ayuda de todos y de cada uno de ustedes como protagonistas, o CACEBA no pasará de ser una institución donde un grupo de voluntades y esfuerzo se esterilizan en medio de la indiferencia de los verdaderos destinatarios.

Tiempo es de entender, que el progreso de CACEBA, va correlacionado al progreso de cada uno de sus integrantes, que si bien no disponen de los medios económicos que lo hacen todo fácil, en cambio tienen el imponderable caudal de voluntad de trabajo y experiencia, que tanta falta nos hace para así arribar más rápidamente a la meta anhelada. No es imposible lo que pedimos, queremos que se acerquen a Secretaría y vigorizan con su presencia esta obra que es común para bien de todos.

Para los señores fabricantes y vendedores, no caben sermones, y por el contrario, nuestro sincero reconocimiento por la favorable acogida que sin distinciones ni retaceos nos han brindado. Si esta Revista está en circulación es por la inestimable ayuda con que contribuyeron. Tendrán ellos, en retribución, estas hojas convertidas en embajadores de sus productos, promoverán los mismos en la forma más directa que se halla hecho hasta ahora, manteniendo al gremio perfectamente informado de cuanto novedad surja y por el medio más idóneo.

Finalmente a los colegas una confesión, hubiéramos deseado con estas páginas llevar a ustedes un ramo de palabras floridas, como se estilo, pero evidentemente no las hallarán. Somos realistas y eso nos dará tono de rudeza. Por eso les dejamos un reto y un lema, "a trabajar en común y ayúdenos a quienes nos ayuda".

Comisión Directiva

COMISION DIRECTIVA

Presidente:	Sr. ANGEL OLMEDO	Nº de Socio	18
Vice Presidente	" ANTONIO SANCHEZ	" "	4
Secretario	" GUIDO R. PADRONI	" "	12
Tesorero:	" FRANCISCO PUGLIESE	" "	25
Pro Secretario:	" ANTONIO MARQUEZ	" "	20
Pro Tesorero:	" ORLANDO QUARLERI	" "	37
Vocal 1º	" GABRIEL O.GALLARDO"	" "	10
" 2º	" EUSEBIO VARELA	" "	14
" 3º	" ADOLFO SANCHEZ	" "	39

REVISORES DE CUENTA

Sres. MIGUEL ANGEL CASTRO
Y EVER I. GENTILINI

- Hagase Socio -

impresa en una medida de 15 cm x 21 cm, sumándose la versión digital, que llega a cerrajeros de todo el país y a todos aquellos que ingresen en nuestra página web <https://caceba.org/revista/> en donde estamos digitalizando todas las ediciones, y en donde pueden encontrar la edición número 1.

En nuestra sede, hemos armado sobre la pared de la escalera, un mural con imágenes de todas las tapas de la revista, para rendirle homenaje y darle visibilidad.



Es un honor pertenecer a esta Institución. Gracias CACEBA. Cerrajería Canale



El equipo de "Cerrajería Karma" saluda y felicita a CACEBA por las 100 ediciones de su revista

FORJA FYS S.R.L

acke_kipen@hotmail.com

FORJADO Y ESTAMPADO DE METALES
NO FERROSOS.

FABRICA DE LLAVES DOBLE PALETA.

Pablo: 15-4159-6745
pablofeldgen@hotmail.com

Diego: 15-4159-4380
forja.fys@hotmail.com

AFILACIÓN INTEGRAL "SIERMETAL"



Fabricación, afilación y venta:

● Sierras HSS

- 63x1.5x16mm ✓
- 80x1.5x16mm ✓
- 80x1.5x22mm ✓

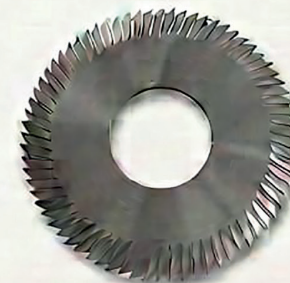

- ✓ 63x1.5x16mm Corte Lateral
- ✓ 80x1.5x16mm Corte Lateral
- ✓ 80x1.5x22mm Corte Lateral

✂ Fresas y palpadores



95°/105°

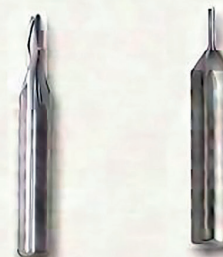

2mm - 2.5mm - 3mm

✂ Fresas Yaleras



Calle 111 (Gral Hornos) n°1267
Partido de Gral San Martin

11-22765166

Contáctanos por WhatsApp
siermetal@hotmail.com



Garantía - Garantía - Garantía -
5 años
Garantía - Garantía - Garantía -

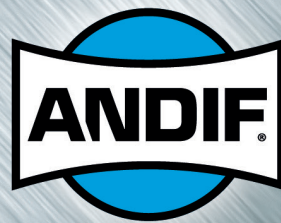

EXTERIOR/INTERIOR



EURO



CORREDIZA



ALUMINIO



CAJAS



CRISTAL



Cuando la seguridad en los muebles es importante

100% Industria Argentina desde 1953



*Felicitaciones a **CACEBA**, por su edición N° 100, de la gran revista, con esfuerzo, compromiso, profesionalismo y de gran actualización técnica*



LA FAMILIA ANDIF LE DESEA FELICIDADES A CACEBA POR LA EDICION N° 100 DE LA REVISTA "EL OJO EN LA CERRADURA"

f andif.srl

www.andif.com.ar

merlelock.com

¡Inscríbete a la charla de Sekur en CACEBA!

El próximo martes 19 de mayo a las 18:30 hs se realizará en nuestra sede social una charla y muestra de productos a cargo de la empresa Sekur.

La jornada incluirá:

- * Presentación de productos
- * Break para los asistentes
- * Sorteo exclusivo
- * Entrega de certificados de asistencia

⚠️ **Cupos limitados. Se solicita inscripción previa.**

📞 **Anotate con anticipación al: 1171357064 o 4862-9827**



SEKUR
Cámara De Cerrajerías De Buenos Aires

CAPACITACIÓN
CATÁLOGO DE PRODUCTOS
Te esperamos!

MARTES
19/05
18:30

**CERRADURAS
CERROJOS
CANDADOS**

- SORTEO EXCLUSIVO
- BREAK

CACEBA
PALESTINA 888, CABA

CUPOS LIMITADOS
CONFIRMAR ASISTENCIA

CERTIFICADO DE ASISTENCIA



Saludamos a **CACEBA** en el aniversario de su querida revista



DISTRIBUIDORA
**PAUTALIA
HERRAJES**

Casi todo lo que el cerrajero necesita

WWW.PAUTALIAHERRAJES.COM.AR



📍 San Luis 3196, CABA
☎ 4962-0792 / 1123078593
✉ pautalia@hotmail.com



**CERRADURAS, CERROJOS Y BISAGRAS
de MÁXIMA SEGURIDAD**

Giacco®

Adquiérala en Distribuidores Autorizados



**DISTRIBUIDORA
KIPEN ASOCIADOS**

Más de 40 años en el rubro



Centro Oficial
MUL-T-LOCK®

BENEFICIO EXCLUSIVO

**Hacé valer tu carnet
de socio de C.A.C.E.B.A.**

> 3% de descuento
en tu compra

-  Envíos a domicilio
-  Estacionamiento sin cargo
-  Venta al gremio por mayor y menor
-  Fabricación de artículos de cerrajería

 4738-2223 / 2334

 153231-3896

 kipenasociados

 kipenasociados

 kipenasociados@gmail.com

 www.kipen-asociados.com.ar

 Pacífico Rodríguez 4830 - Villa Ballester

LÍDER EN FABRICACIÓN DE LLAVES

JMA[®]

OTRA VEZ EN ARGENTINA
YA PODÉS PEDIR A TU DISTRIBUIDOR

LLAVES PARA CERRADURA YALE
LLAVES PARA CANDADOS
LLAVES PARA AUTOMÓVILES
LLAVES DE CRUZ
LLAVES DE ARMARIO, TUBULARES
Y ESPECIALES



KEY CODE

Importa y distribuye
Key code Argentina
Libertad 4550 - Florida
Buenos Aires, Argentina
info@key-code.com.ar



IPC TOOLS

INSUMOS DE CERRAJERIA

MÁS DE 15 AÑOS BRINDANDO SOLUCIONES PARA LOS CERRAJEROS



3436234143

ipctools.com.ar

Alexis Falico

IMPORTACIÓN DIRECTA Y DISTRIBUCIÓN DE INSUMOS

EL OJO | 30

TRABEX

Evolución en seguridad

NUEVA

CERRADURA
para uso con **CILINDRO
EUROPERFIL**

CA 8014

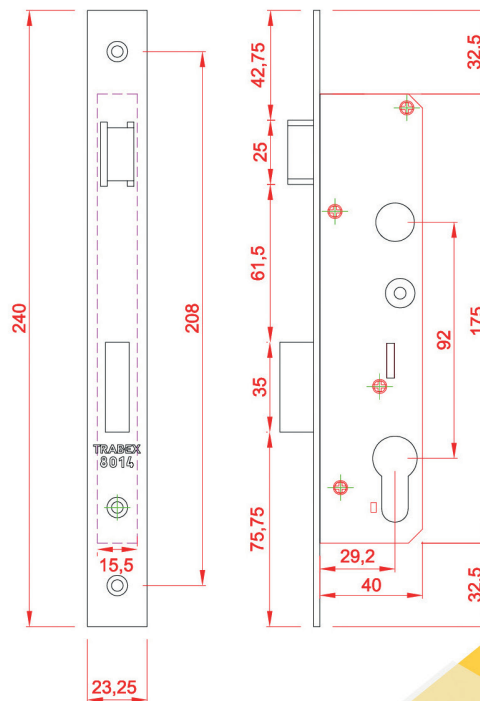

Alta Seguridad
Pestillo reversible
Pasador rectangular
Terminación en níquel

Garantía
5 años



INDUSTRIA ARGENTINA



www.trabex.com



trabex_sa



INICIAMOS LOS CURSOS DE ESPECIALIZACIÓN 2026

CURSO DE CILINDROS CRUCIFORMES

El Martes 28 de abril, en CACEBA se llevó a cabo el curso de cilindros cruciformes, siendo este el primero del ciclo de 8 cursos de especialización destinado a socios y alumnos de segundo año. En el marco de estos cursos, se dictan:

- Cilindros Cruciformes
- Cilindros Multipunto tipo usa, yardeni, lince entre otros
- Cilindros Multipunto tipo Compukey, Cierra Sola y otros
- Cilindros Telescópicos
- Cierra Puertas
- Puertas Blindadas
- Cajas Fuertes
- Amaestramiento

Qué descuentos podés obtener en este tipo de curso?

*Aquellos socios que hayan hecho este curso años anteriores, cuentan con un 50% de descuento en el valor.

*Los socios del interior (más de 300 km de nuestra sede) no abonan el curso, para solventar gastos de traslados y alojamiento.

*Si son socios con relación de parentesco directo, o compañeros de trabajo, uno abona el total del curso y el otro abona con un 20% de descuento

Agradecemos a todos los que participaron y formaron parte de esta jornada de aprendizaje y crecimiento profesional. ¡Los esperamos en los próximos encuentros!

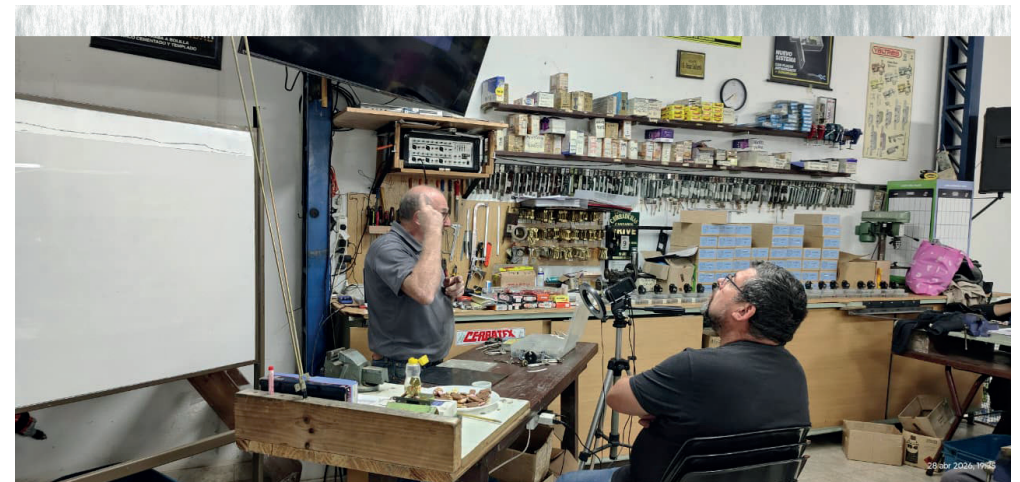

ABRITE A LOS COLORES

Hemos reinventado el negocio cerrajero. Hemos creado Gir@, la 1ra llave de polímeros del mercado construidas con ingeniería propia, tecnología CNC de última generación y excelente relación costo prestación. Hay muchísimas razones por las que sus clientes merecen tener Gir@; conózcalas.

DE COLORES

Modernas y divertidas, ideales para una identificación visual inmediata.

MÁS FÁCIL DE USAR

Con saliente para una rápida identificación táctil (óptimo para no videntes, o con muy baja visión.)

MÁS FUNCIONAL

Por su baja fricción, mejora el funcionamiento de la cerradura.

MENOS DESGASTE

El polímero le da una vida útil más larga.

MÁS LIVIANA

Bajo peso, más cómoda para llevar y manipular.

EVITA ROTURAS

Adiós a pantalones rotos y sillones rayados.



Llaves de polímeros de ingeniería de alta performance



WWW.LLAVESTABOR.COM.AR

GIRA® es Marca Registrada de TABOR S.R.L. (Patente en trámite) | INDUSTRIA ARGENTINA



Celebramos el Día del Cerrajero con los Alumnos



El jueves 13 de noviembre, después de la clase del curso anual de cerrajería domiciliaria, compartimos una hermosa cena y un brindis en nuestra sede junto a alumnos, comisión y socios



CERRAJERIA CIERRAGELA

Copia de llaves en el acto
Cambio de combinación
Cambio de combinación
Cambio de puertas

Servicio de urgencia las 24hs!

Las copias de llaves a domicilio tienen un costo extra.

11-3146-9165
VICTOR HUGO 1232

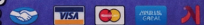

Muchas felicitaciones a CACEBA por las 100 ediciones. A seguir así, vamos!!



que se acercaron a acompañarnos.

Fue un encuentro sencillo pero muy especial, lleno de camaradería y buenos momentos.

Este año elegimos celebrar de manera íntima, ya que el próximo jueves 20 viajaremos a Mar del Pla-

ta junto a colegas para seguir festejando nuestro día. ¡Estamos muy entusiasmados por lo que se viene!

¡Gracias a todos los que participaron y hicieron de esta noche un lindo recuerdo!



Productos



Llaveros tarjeteros

Llaveros porta etiqueta

Cabezales de goma

Aros sin fin

Llavecitas para publicidad



Tubito identificador de vástago (patente N° 107.046)



Amplia variedad de colores
Alta visibilidad
Durabilidad



PIDA NUESTROS PRODUCTOS A SU DISTRIBUIDOR DE CONFIANZA

CERRAJERÍA



1152606851

1152606851

cerrajeriafag@gmail.com

CABRERA 3816

Cerrajería FAG felicita a CACEBA por las 100 ediciones de su revista El Ojo en la Cerradura. Celebramos este importante camino recorrido y acompañamos con orgullo

HERRAJES SOIFER

MANIJAS

COMERCIO MAYORISTAS Y MINORISTAS



45047446



(54) 11-5470-7742

¡NUEVA DIRECCIÓN!

VISITANOS EN NUESTRO LOCAL:

BOYACÁ 2125 - CABA



@herrajessoifer



herrajessoifer.com.ar

LLAVES

ART. DE BAZAR

CANDADOS

CERRADURAS

HERRAJES EN GRAL.

CIERRAPUERTAS

¡Y MUCHO MÁS!



ATENCIÓN EN TODO EL PAÍS

EL OJO | 38

NUEVO

LANZAMIENTO



520

**PUERTA
CORREDIZA**

FRENTE: 23 x 200 mm

CAJA: 40 x 142 mm

Frente pesado de 2,50 mm.

**Caja blindada en chapa de
hierro espesor de 1,25 mm.**

6 combinaciones de hierro galvanizado.

**Pasador con dos trabas de enganche
hacia arriba de hierro puro.**

2 llaves 100% bronce.

Totalmente niquelada o zincado azul.



1.15^{lb}

**CERRADURAS
PURO METAL**

andif.srl

www.andif.com.ar



**+50 AÑOS
DE EXPERIENCIA**



@candexsrl
☎ 1147505467
info@candex.com.ar
www.candex.com.ar

MODELOS DE CERRADURAS Y CERROJOS

CERRADURAS

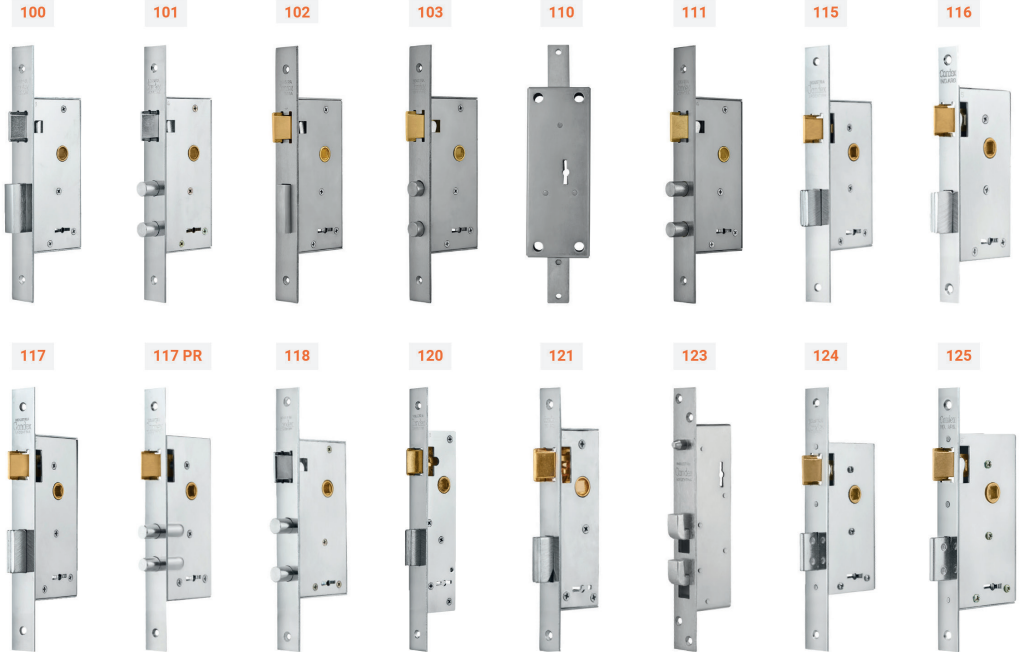

CERROJOS



**Candex, más
de 50 años en
el mercado**

CALIDAD nuestro gran diferencial

**CERRADURAS
Y CERROJOS
DE SEGURIDAD**

@candexsrl
☎ 1147505467
ventas@candex.com.ar

SEKUR

CANDADOS Y CERRADURAS

SEGURIDAD EN CADA DETALLE



SEKUR

CANDADOS Y CERRADURAS

SEGURIDAD EN CADA DETALLE



CERRADURA 401

FRENTE	RECTANGULAR ó REDONDO
MEDIDA FRENTE	214 x 25
MEDIDA CAJA	126 x 63
PLACAS	4
PASADOR	RECTANGULAR
PESTILLO	ENTERO
COMBINACIONES	400, 401, 410, 415, 420, 425

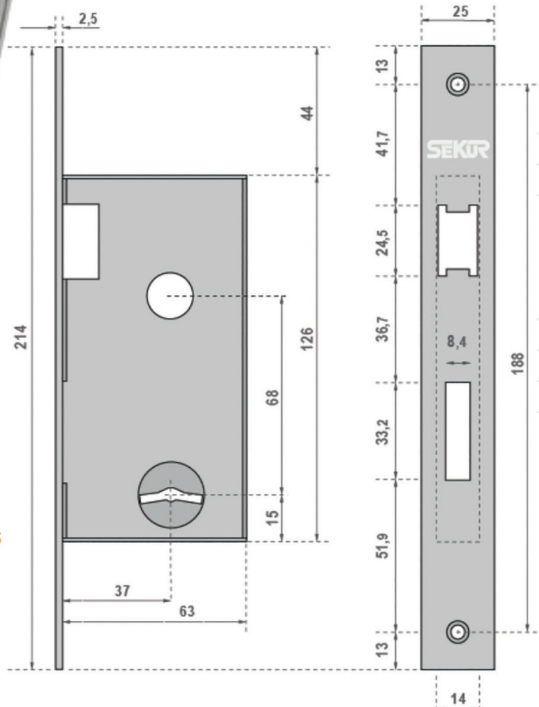

✓ PEDIDOS ESPECIALES

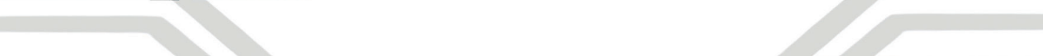

4313-6458

WWW.SEKUR.COM.AR



sekur Sekur S.A.



4313-6458

WWW.SEKUR.COM.AR



sekur Sekur S.A.



11.2491.5351

INDUSTRIA ARGENTINA

INDUSTRIA ARGENTINA

INDUSTRIA ARGENTINA

Asamblea General Ordinaria

Participación,
transparencia y
proyección
institucional



El pasado martes 18 de noviembre, en la sede social de nuestra institución, se llevó a cabo la Asamblea General Ordinaria correspondiente al período julio 2024 – junio 2025. La jornada contó con

una importante participación de socios y con la presencia completa de la Comisión Directiva, lo que permitió desarrollar un encuentro dinámico, transparente y orientado al fortalecimiento institucional.

Durante la asamblea se presentó el balance correspondiente al período, junto con el informe de los Revisores de Cuentas y la memoria del presidente. Todos estos documentos quedaron a disposición de los socios en la sede social para su consulta.

Asimismo, se brindó un informe detallado so-

bre el costo de la cuota social y las modalidades de pago previstas para el año 2026, con el objetivo de ofrecer claridad y previsibilidad a los asociados. También se estableció el precio de la cuota mensual y el valor de inscripción para el Curso Básico, información de gran interés para quienes participan

activamente en las actividades formativas de la institución.

La institución agradece la participación de todos los socios y renueva su compromiso de continuar trabajando con responsabilidad, diálogo y apertura para seguir consolidando el crecimiento de nuestra comunidad.

CERRAJERÍA CAFAYATE



☎ 15-4471-5883
📍 Cafayate 4989

"Salud a tod@s l@s
cerrajer@s de CACEBA
y que viva nuestro
oficio!" Mauro Candia



Estudio Contable Elvira Paretti
Florida 336 - 2º Of. 203

Tel.: 4325-1933 - E-mail: eparetti@hotmail.com

Gracias por tus saludos querido colega, socio y amigo Jesús

Estimados colegas, es muy grato y emocionante ver cómo ha crecido nuestra querida cámara, desde esos tempranos pasos en su fundación, de la que soy parte siendo el socio N° 9, buscando un lugar de pertenencia donde poder compartir experiencias y aprender a resolver situaciones cotidianas, comerciales, sociales, de la propia tarea y legales. Grandes personas han tenido el honor y la carga de llevar adelante esta casa, con el resultado que hoy podemos ver todos, superando todo tipo de situaciones. Para todos ellos mi orgullo

y mi agradecimiento por la tarea cumplida, lo mismo para la comisión actual que sabe llevar con orgullo, esfuerzo y gusto portando los ideales de nuestra querida Caceba y el ojo en la cerradura con sus 100 ediciones! Felicitaciones!!



CERRAJERIA MILENIUM
JUNIN 341

1121706954
(011)4951-0421
JUNIN 341
CERRAJERIAMILENIUM

ESCRIBINOS

MILENIUM

- TRABAJOS A DOMICILIO
- COPIAS DE LLAVE EN EL ACTO
- CAMBIO DE COMBINACION
- APERTURAS
- CIERRA PUERTA AEROS / PISO
- CAJAS FUERTES
- LLAVES CODIFICADAS
- TRABAJOS EN BLINDOX
- CERRADURAS ELECTRONICAS

Cerrajería Milenium acompaña con orgullo a CACEBA en sus 100 ediciones. Un camino construido con profesionalismo y pasión por el oficio. ¡Feliz edición número 100 y a seguir creciendo juntos!



CERRAJERIA ALVAREZ
Servicio a domicilio
Casas | Consorcios | Empresas

Comunicate por mensaje o llamada al nuevo teléfono

11-2164-1020

Supisiche 16, Sarandi
www.cerrajeriaalvarez.ar
alvarez.cerrajería Cerrajería Álvarez

Cerrajería Álvarez se une a la celebración por las 100 ediciones de la revista de CACEBA. Un testimonio de continuidad, trabajo colectivo y pasión por el oficio. ¡Felicitaciones por este recorrido y que vengan muchos capítulos más!



FÁBRICA ARGENTINA DE CERRADURAS, CILINDROS, PIEZAS Y PARTES DE RECUPERACIÓN PARA MÁQUINAS ALZA CRISTALES

FICHA TÉCNICA

LLAVE MULTIPUNTO TIPO C3 CON IMAN

COD. LLA
83833

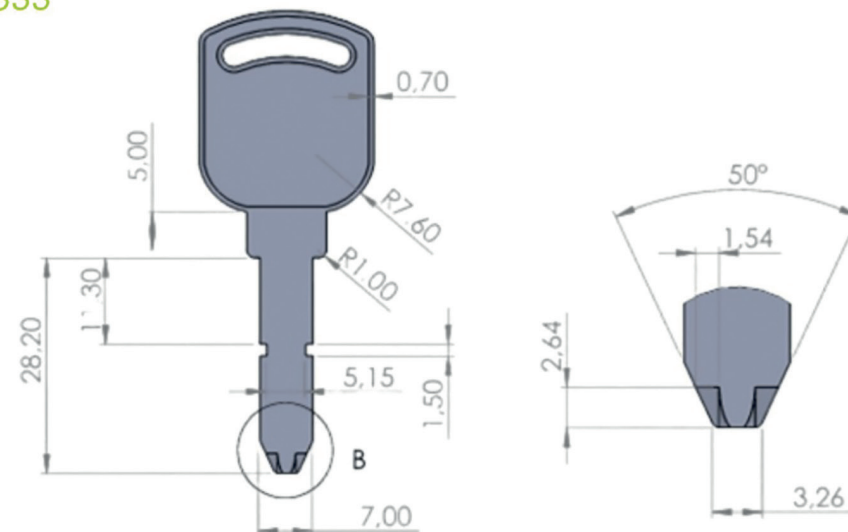

- MATERIAL: ZAMAC 5
- COMPOSICION: ZINC (95-97%), ALUMINIO (3,5-4,3%), MAGNESIO (0,03-0,08%) Y COBRE (0,75-1,25%)
- MEJORES PROPIEDADES MECANICAS
- MAYOR RESISTENCIA A LA TRACCION
- RESISTENCIA AL DESGASTE: SUPERIOR COMPORTAMIENTO FRENTE A DEFORMACIONES Y MAYOR DUREZA, IDEAL PARA PIEZAS DE ROZAMIENTO
- ALTA CALIDAD SUPERFICIAL: EXCELENTE PARA ACABADOS COMO CROMADO, PINTURA O GALVANIZADO
- PROCESAMIENTO: DISEÑADO PARA INYECCION A PRESION EN CAMARA CALIENTE
- IMAN DE NEODIMIO
- INDUCCION RESIDUAL Br: 1.02 KG
- FUERZA COERCITIVA Hc: 9.3 kOe
- FUERZA COERCITIVA INTRINSECA Hci: 12-15 kOe
- PRODUCTO DE ENERGIA (BH) MAX: 35 MGOe
- COEFICIENTE DE TEMPERATURA DE Br a 100 °C: 0.12%/°C
- TEMPERATURA DE TRABAJO: 110 °C

- ☎ (+54) 911 2752-1972
- 📷 @LINARES.AUTOMOTRIZ
- ✉ LINARESCERRAJERIA@GMAIL.COM

20 DE MAYO
¡SORTEO!



FÁBRICA ARGENTINA DE CERRADURAS, CILINDROS, PIEZAS Y PARTES DE RECUPERACIÓN PARA MÁQUINAS ALZA CRISTALES

¡Ganar es muy fácil! Sorteamos:



1er premio
Microondas Kanji



2do Premio
Freidora de Aire
Panoramic



3er Premio
Pava
electrica
Philco

PARA PARTICIPAR ES MUY FACIL:

- SIGUENOS @linares.automotriz
- MENCIONAR A DOS CONTACTOS

LOS RESULTADOS SE MENCIONARAN EL MISMO DIA EN NUESTRAS STORIES

PROMOCION LLAVES

- Cierra sola C2 X 10 U.
- Cierra sola C3 C/IMAN X 10 U.
- LLAVES HP 2 X 100 U.
- Cierra sola B X 10 U.
- Aros sin fin 18 MM NIQUELADOS X 100 U.
- Cierra sola C3 X 10 U.
- VANGUARD LISA DE ALEACION X 20 U.
- LLAVEROS PORTA ETIQUETA X 50 U.

Para más información:

(+54) 911 3407-7891

@LINARES.AUTOMOTRIZ

LINARESCERRAJERIA@GMAIL.COM

Consultar
precio
promocional

¡Gran jornada de capacitación!



El pasado martes 28 de octubre, en nuestra sede social, realizamos un curso de especialización sobre Cierra Puertas.

Esta actividad es parte de los cursos para cerrajeros y los alumnos del segundo año del curso de cerrajería.

Durante la jornada, se abordaron temas relacionados con cierra puertas aéreos y de piso, fortaleciendo sus conocimientos y habilidades.

Agradecemos a los socios que participaron.

CERRAJERIA
el 400
15 6885 0612

Manzana 34 - Casa 12
ALTOS DE PODESTA

100 revistas, 100 logros.
Felicitaciones CACEBA por el camino recorrido, el compromiso y el crecimiento constante.
¡A seguir haciendo historia!
Pablo Celano



CACEBA celebró su festejo de fin de año junto a socios y familias



Desde Cerrajería Pastor queremos felicitar a la revista El Ojo en la Cerradura por alcanzar sus 100 ediciones. Un logro que refleja compromiso, trayectoria y un enorme aporte a la comunidad de cerrajeros de Buenos Aires. Gracias por informar, acompañar y fortalecer nuestro rubro a lo largo del tiempo. ¡Felicitaciones por este gran hito y por muchas ediciones más!

ENTREGAMOS LA LLAVE DORADA a CACEBA

En mención a su edición N°100 de la revista "El Ojo" agradeciendo su compromiso y aporte a toda nuestra comunidad Cerrajera, ¡felicitaciones!

LES DESEA CERRAJERIA "LOS AMIGOS DE LONGCHAMPS"

REPARACIÓN DE CERRADURAS
CANDADOS - COFRES - BUZONES
Manuel Belgrano 1288 - Longchamps
@ cerrajeria_losamigos ☎ 11 3129-6671

COPIAS DE LLAVES EN EL ACTO

CERRAJERÍA LOS AMIGOS DE LONGCHAMPS LES DESEA FELICIDADES POR LAS 100 EDICIONES DE LA REVISTA

El pasado mes de diciembre, CACEBA llevó a cabo su tradicional festejo de fin de año en el Club Alemán de Villa Ballester, en una jornada que reunió a socios, empresas del sector y sus familias en un cálido encuentro de camaradería.

El evento fue una oportunidad ideal para cerrar el año compartiendo un espacio de distensión, alegría y

celebración, en el que no faltaron los brindis, las charlas y los momentos inolvidables. En un ambiente relajado y festivo, los asistentes pudieron reencontrarse, fortalecer vínculos y celebrar juntos el camino recorrido a lo largo del año.

Durante la jornada se vivieron momentos de gran emoción, destacándose la participación activa de todos



los presentes, quienes con su entusiasmo y buena predisposición hicieron de este encuentro una experiencia verdaderamente especial.

Este tipo de iniciativas reflejan el espíritu de CACEBA, que no solo promueve la capacitación y el crecimiento profesional del sector, sino también la construcción de una comunidad unida, donde el compañerismo y el

sentido de pertenencia ocupan un lugar fundamental.

Desde la institución, se agradece especialmente a todos los socios, empresas y familiares que formaron parte de este festejo, contribuyendo a que la celebración sea un recuerdo inolvidable. Asimismo, se renueva el compromiso de seguir generando espacios de encuentro y crecimiento conjunto en el año que comienza.

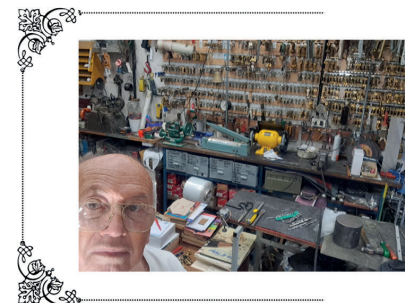

Gracias CACEBA por mantenernos informados a nuestros colegas, con la revista y cada curso que al recibirlo representa un aporte importante en lo económico y prestigio. Juan Carlos Gercovich



Jornada de crecimiento profesional con Kallay



El pasado martes 25 de noviembre, tuvimos el honor de recibir en nuestra sede a Luis Muiños y Yanina Gagliano de KALLAY. Ellos ofrecieron una charla gratuita para nuestros socios de CACEBA sobre las nuevas categorías de cerraduras según las normas UNE 12.209. Asistieron alrededor de 50 socios, quienes

aprovecharon la valiosa información para seguir creciendo en el rubro y mantenerse actualizados. Además, disfrutaron de deliciosos refrigerios proporcionados por la empresa y participaron en un sorteo de productos donados por ellos. ¡Gracias a KALLAY por compartir su experiencia y conocimientos!



de JESUS GONZALEZ E HIJO

CERRAJERIA INTEGRAL
DOMICILIOS, EMPRESAS
APERTURA Y REPARACION DE
CAJAS DE SEGURIDAD
BLINDEX y BLINDAJES
CERRADURAS DIGITALES
SISTEMAS DE CONTROL DE ACCESOS

Tres Sargentos 456 (C1054ABC) Ciudad de Buenos Aires
ARGENTINA - Tel./Fax 4312-4305

Nuestro emocionado saludo y felicitaciones a el ojo en la cerradura por haber llegado a su edición número 100 acompañando a nuestra querida casa Caceba.

CERRAJERÍA LIBRA

TRABAJOS A DOMICILIO
LLAVES COMPUTADAS

15 4031-4390

Gral. Artigas 2208
a mt de Coto **4584-5972**

Cerrajería Libra celebra con gran satisfacción las 100 ediciones de la revista El Ojo de CACEBA. Un justo reconocimiento a su constancia, dedicación y aporte permanente a la comunidad cerrajera. ¡Felicitaciones por este importante logro!

Curso certificado de Puertas Blindadas



¡Gran jornada de capacitación!
El pasado martes 28 de octubre, en nuestra sede social, realizamos un curso de especialización sobre Cierre Puertas. Esta actividad es parte de los cursos para cerrajeros y los

alumnos del segundo año del curso de cerrajería. Durante la jornada, se abordaron temas relacionados con cierra puertas aéreos y de piso, fortaleciendo sus conocimientos y habilidades. Agradecemos a los socios que participaron.



CERRAJERÍA DOMICILIARIA "El Gallego"



Cerraduras - Copias - Arreglos
Se atienden Urgencias a Domicilio
Hugo Ibañez
☎ 11 2404-0460
Tel Aviv 3706 y Perdomo
San Alberto
Ituzaingó

Como socio, felicito a CACEBA por las 100 ediciones de su revista. Un reflejo del compromiso, la dedicación y el crecimiento constante de nuestra institución. ¡Por muchas más!

Cerrajería C.R.
ATENCIÓN A DOMICILIO URGENCIAS LAS 24 HS.
11-3161-8441
Cnel. Luis Burela 3418 Monte Chingolo

Desde Cerrajería C.R. reconocemos el valor de estas 100 ediciones de la revista de CACEBA. Un espacio que ha sabido mantenerse vigente y acompañar la evolución del rubro. ¡Nuestro respeto y felicitaciones por este gran logro!



Creando hogares inteligentes

Una solución completa para el acceso del hogar

DL05

Ideal puertas **tradicionales**



Desbloqueo con huella digital



Desbloqueo con tarjeta de proximidad, código numérico, código temporal, llave mecánica (para emergencias) y app EZVIZ



Resistente a intemperie: IP65



Espacio caja de puerta: 7,6cm.

DL50FVS

Ideal puertas **con barral**



Desbloqueo con reconocimiento facial



Código numérico, código temporal, llave mecánica (para emergencias) y app EZVIZ



Resistente a intemperies: IP54



Espacio caja de puerta: 7,6cm.

DL06

Ideal puertas **PVC**

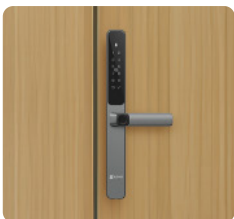

Desbloqueo con huellas digital



Desbloqueo con tarjeta de proximidad, código numérico, código temporal, llave mecánica (para emergencias) y app EZVIZ



Resistente a intemperie: IP55



Espacio caja de puerta: 5,1 mm.

Y3000FVP PLUS

Ideal puertas **con barral**



Desbloqueo con reconocimiento de palma y facial



Código numérico, código temporal, llave mecánica (para emergencias) y app EZVIZ



Resistente a intemperies: IP52



Espacio caja de puerta: 7,6cm.

DL06 PRO

Ideal para **rejas**



Desbloqueo con huellas digitales **en ambos lados**



Desbloqueo con tarjeta de proximidad, código numérico, código temporal, llave mecánica (para emergencias) y app EZVIZ



Espacio caja de puerta: 5,1 cm.



Resistente a intemperies: IP65

Todos los productos conectados en una sola App

Con alertas en tiempo real

Ventas Gelin

+54 9 11 2319-6254

Compatible con:

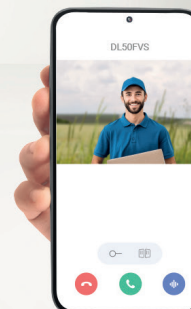
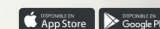

www.ezviz.com/arg



ezvizargentinaoficial

TRABEX

Evolución en seguridad

CERROJO
para **PUERTAS y PORTONES**
CORREDIZOS

CO4 601

Alta Seguridad

4 Placas de combinación

Pasador de 1 perno

Gancho de acero sinterizado

Terminación en níquel

Incluye 2 llaves, compatibles con
CA4 6624 y CA4 6625

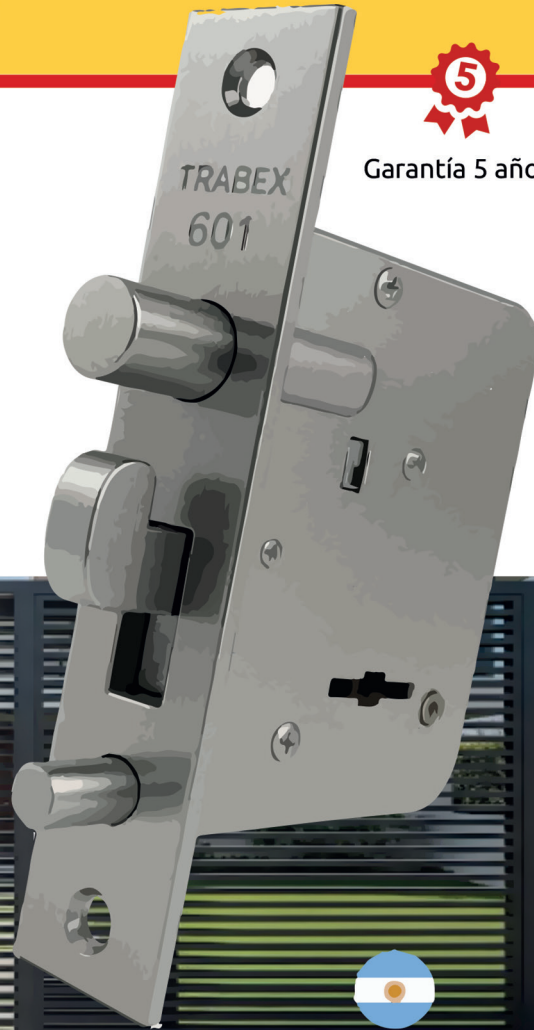

Garantía 5 años

INDUSTRIA ARGENTINA



www.trabex.com



[trabex_sa](https://www.instagram.com/trabex_sa)



Charla de TRABEX en CACEBA: estrategias para potenciar las ventas

El pasado martes 14 de abril recibimos, una vez más, a la firma TRABEX, dando inicio al ciclo de charlas sin cargo destinadas a los socios y brindadas por empresas del rubro.

En esta oportunidad, la jornada se desarrolló bajo el lema "TRABEX te ayuda a vender y ganar: cómo vender con más ganancia cuando no se



ian Cerrajería Agente Oficial MUL-T-LOCK

Hogar - Consorcios - Empresas
- Copia de llaves en el acto
- Trabajos a domicilio
- Aperturas judiciales

4228.4247 **URGENCIAS**
Av. Peron 2124 **15.5483.7042**
V. Alsina **15.3013.2318**

Ian Cerrajería saluda a CACEBA por llegar a las 100 ediciones de su revista. Un logro que habla de perseverancia y vocación por compartir conocimiento. ¡Que este sea solo el comienzo de muchas más!



vende nada". Durante el encuentro se realizó la presentación de los productos 601 y 8014, además de compartirse las novedades que la empresa tiene previstas para este año.

Al finalizar la charla, TRABEX agasajó a los asistentes con un lunch para compartir, generando un espacio distendido de intercambio entre colegas. Asimismo, se



llevó a cabo un sorteo especial en el que cada participante tuvo la oportunidad de recibir un premio. Desde CACEBA agradecemos a los miembros de la empresa por la valiosa información brindada, y



Cerrajería Ferradura
 Copias de llaves
 Cambio de combinación
 Trabajos a domicilio
 Juan S. Fernandez 1318 Beccar
 114427-7202

CERRAJERÍA FERRADURA, SALLADA Y FELICITA A CACEBA POR LA EDICIÓN 100 DE LA REVISTA EL OJO. FELICITACIONES POR LA GRAN TRAVECTORIA

Cerrajería Ferradura celebra junto a CACEBA este logro tan especial: 100 ediciones que marcan historia. Una publicación que deja huella y proyecta el futuro del rubro. ¡A seguir abriendo caminos!

MAURY FERRETERÍA

CERRAJERÍA DE TODO TIPO
 TRABAJOS EN GENERAL
 HERRAMIENTAS
 ELECTRICIDAD - SANITARIOS

Av. Luis María Campos 1309
 Tel.: 4788-8836
 *54 9 11 3871-8411
 Mail: info@ferreteriaauray.com.ar

Desde Ferretería Maury felicitamos a CACEBA por sus 100 ediciones de la revista. Un logro que refleja constancia, trabajo y compromiso con el sector. ¡Felicitaciones y por muchas más!



en especial a Sergio Scherz, presidente de TRABEX, y a Malena Perin, Jefa de Ventas de la firma, por transmitir sus conocimientos con claridad y dedicar su tiempo en beneficio de nuestros socios.

CERRAJERIA DON PASCUAL

COPIAS - CAMBIO DE COMBINACIÓN - DOMICILIOS
CERRADURAS COLOCACIÓN Y REPARACIÓN
"NO TIRE SU CERRADURA ROTA O SIN LLAVE"

1558470849
Gral. Paz 525 - Monte Grande

Felicitaciones CACEBA por tantos años y gracias por formarme en este hermoso oficio. Sebastián Pace

16 DE JUNIO
JORNADA

LINARES

FÁBRICA ARGENTINA DE CERRADURAS, CILINDROS, PIEZAS Y PARTES DE RECUPERACIÓN PARA MÁQUINAS ALZA CRISTALES

INTRODUCCION A LA REPARACION DE
MAQUINAS ALZA CRISTALES



- Piezas que la conforman
- Desarmado y armado de una maquina alza cristal
- Tipos de material
- Lubricacion

Para más información:

- ☎ (+54) 911 3407-7891
- 📧 @LINARES.AUTOMOTRIZ
- ✉ LINARESCERRAJERIA@GMAIL.COM

▲ Cupos limitados. Se solicita inscripción previa.
Anotate con anticipación al:

📞 1171357064 o 4862-9827

¡Inscribite a la
charla de Linares
en CACEBA!

El próximo martes 16 de junio a las 18:30 hs se realizará en nuestra sede social una charla de introducción a la reparación de máquinas alza cristales, a cargo de la empresa Linares.

Durante la jornada se
abordarán:

- * Piezas que la conforman
- * Desarmado y armado de una máquina alza cristal
- * Tipos de materiales
- * Lubricación

Además, habrá un break para los asistentes
Se entregarán certificados de asistencia

Te esperamos!

CERRAJERÍA Eddy

- Copia de Llaves
- Llaves de Colores
- Reparación de cerraduras
- Cambio de combinación

☎ 11 6781-7749
☎ 11 548-8983

TRABAJOS A DOMICILIO

Felices 100 ediciones!! Un recorrido que no solo informa, sino que también hace crecer a toda la comunidad de cerrajeros. Compartiendo conocimiento, impulsando la formación a través de sus cursos, manteniendo la calidad del oficio. Que sigan muchos éxitos más!!

Viaje a Mar del Plata



Con motivo de celebrar el Día del Cerrajero, este año hemos retomado los viajes de esparcimiento y camaradería, como lo hacíamos en años anteriores.

Del jueves 20 al lunes 24, disfrutamos de días maravillosos junto a colegas

y familiares, donde no faltaron risas, buenos momentos y reflexiones. La complicidad que surge en estos viajes tan especiales creó recuerdos inolvidables.

Exploramos los emblemáticos rincones de Mar del Plata y compartimos



cenas y salidas que hicieron de esta aventura una experiencia única. Desde la comisión directiva, deseamos que cada año más socios se sumen a estas experiencias enriquecedoras. Trabajaremos incansa-

blemente para que cada evento sea accesible y diseñado para que más personas puedan disfrutar y conocerse entre sí.

Un agradecimiento especial al

CERRAJERIA PABLO G.
URGENCIAS 24 HS
1168900028
 @cerrajeria.pablog
 cerrajeriapablog@gmail.com
 MALABIA 196 - VILLA CRESPO

Desde Cerrajería Pablo G. le damos las felicitaciones por su revista n°100 y su mayor agradecimiento, a los cursos, formación y asesoramiento de cada socio que concluyeron en el inicio de este proyecto sobre la hermosa profesión que es la cerrajería. Que sigan los éxitos de CACEBA



Sindicato de Trabajadores Municipales de San Martín por facilitarnos el acceso a este viaje con una promoción especial. También queremos



agradecer a las empresas ACYTRA, TRABEX, PRIVE, ANDIF, KALLAY y SEKUR por los premios donados para el sorteo que se llevó a cabo antes de la salida. Un agradecimiento espe-

cial a Eugenio Señorans, quien generosamente donó el televisor que fue sorteado por la firma PRIVE, el cual quedará en nuestra sede social para el disfrute de todos.

URGENCIAS 24 HS.
4738-2223 / 2334

CERRAJERÍA INTEGRAL - AUTOMOTOR
ALARMAS - CÁMARAS
VENTA AL CREMOS
Pacífico, Rodríguez 4830 - V. Ballester
kipenasociados@gmail.com

KIPEN ASOCIADOS
KA

Centro Oficial
K28
ALARMAS
MULTI-LOCK

Desde KIPEN ASOCIADOS, celebramos con orgullo la edición N° 100 de El Ojo en la Cerradura. Cien ediciones construyendo historia, fortaleciendo la profesión y acompañando a cada cerrajero en su crecimiento.

Cerrajería Sergio

LLAVES Y APERTURAS DE CASAS

EN EL ACTOR!

EVARISTO CARRIEGO 394 - (2800) ZÁRATE
CEL: (03487) 15-523157

Cerrajería Sergio felicita a CACEBA por la edición 100 de la revista El Ojo en la cerradura. Agradecemos el aprendizaje que nos ha brindado durante tantos años y el habernos hecho partícipe de la cámara de cerrajeros. Por muchos años más!!!



¡Esperamos verlos en el próximo viaje!

Pablo H. Marani

Selpmarani

Automatizaciones de Portones
Enlavamientos
Cerrajería en General

Tel.: 3071-1932
Cel.: 25 6504-3549
selpmarani en f

Con sumo placer, nos complace acompañar a CACEBA en sus primeras cien publicaciones del ojo en la cerradura. Cerrajería Marani.

CERRAJERÍA **CHARCAS**

- Atención a Consorcios
- Blindaje de puertas
- Llaves computadas
- Cambios combinaciones

4833-4491
CHARCAS 4087

Cerrajería CHARCAS saluda a CACEBA por la edición número 100 de la revista El Ojo en la Cerradura, la que nos permite estar al día con las novedades del Gremio.

Entrega de certificados

Curso de Cerrajería Domiciliaria 2025



El jueves 8 de enero se realizó en nuestra sede la entrega de los certificados de Medio Oficial Cerrajero a los alumnos que aprobaron los exámenes correspondientes al Curso Anual de



Cerrajería Domiciliaria 2025:

Diego Suarez
Pablo Gelabert
Yésica Díaz
Adrián Medoro

Matías Nuñez

Mario Baez
Miguel Ángel Rojas Ibáñez
Maximiliano Lera
Sebastián Muñoz

Así mismo, al finali-

zar la entrega de diplomas, se hizo una cena de camaradería entre los instructores, colaboradores y alumnos para compartir un grato momento de cierre de año.



CERRAJERÍA ALPHA

¿Te quedaste afuera?
¿Necesitás cambiar una cerradura?

-  Trabajo las 24 hs
-  Servicio a domicilio
-  Presupuesto sin cargo

Zona Saavedra y alrededores

1125201790

Guardá este contacto, nunca sabés cuándo lo vas a necesitar

Felicidades por la edición número 100. Emocionado de compartir y aprender de tantos expertos, vamos por más ediciones. Gracias por todos los conocimientos y las amistades. Se los aprecia mucho. Esteban Adrián Parente



CERRAJERÍA OPEN
DE ALTA PRECISION

DANIEL H. PATELLI
TECNICO SUPERIOR E INSTRUCTOR
DE LA CAMARA DE CERRAJERIAS DE BUENOS AIRES
MATRICULA Nº: CA-0057-040

TEL.: 4805-7730
PACHECO DE MELO 3080

DANIELPATELLI@YAHOO.COM.AR

Felicitaciones a CACEBA por la edición número 100. Un gran logro que refleja el compromiso, la constancia y el trabajo de todos los que forman parte. Cada revista es el resultado de esfuerzo, dedicación y pasión por informar y acompañar al sector.



Felicitamos a todos por el esfuerzo, el compromiso demostrado en cada clase, la dedicación en las prácticas y la constancia en cada uno de los trabajos realizados. Los esperamos el próximo año para continuar perfeccionándose en los cursos de especialización y avanzar

en la obtención del certificado de Oficial Cerrajero. A quienes no lograron aprobar en esta instancia, los invitamos a seguir practicando, rendir nuevamente el próximo año y continuar participando de todas las actividades que ofrece **CACEBA**.



Charla de Ezviz para los socios de CACEBA



El martes 21 de Octubre tuvimos la oportunidad de presenciar la charla sobre Ingresos Inteligentes, organizada por **EZVIZ** en nuestra sede social. Fue una jornada gratuita y exclusiva para socios de **CACEBA**.

Muchas gracias por su participación. Se vieron los siguientes temas:

- Cerraduras para puertas de ingreso al hogar (distintos tamaños de caja)

CASA PEREZ

CERRAJERÍA – Copias de llaves en el acto.
 VIDRIOS - ESPEJOS - Reparación y recortes.
 CERRAMIENTOS EN ALUMINIO – MOSQUITEROS
 INDEPENDENCIA 7251 – José L. Suárez.
 CEL: 15-6829-9767 hectorperez1@live.com.ar

CEL: 15-6829-9767
 hectorperez1@live.com.ar

Casa Pérez felicita a CACEBA por sus 100 ediciones de El Ojo en la Cerradura. Un espacio que crece junto al rubro y acompaña a cada profesional en su camino. ¡A seguir sumando historia!

CASA PORRA

Cerrajería - Electricidad
 Service a Domicilio
 Venta de Materiales

Peña 3163
 Ciudad de Buenos Aires
 mail.: domingoporra@yahoo.com.ar

Tel/Fax: 4805-0384
 Cel.: 15-5054-7805
 15-5336-0715

CASA PORRA felicita a CACEBA por su revista El Ojo en la Cerradura, número 100

- Cerraduras digitales para REJA
- Cerraduras con reconocimiento facial
- Líneas de portero eléctricos
- Integración con sistemas de cámaras WIFI
- PROXIMOS INGRESOS "AUTOMATISMO DE PORTONES"

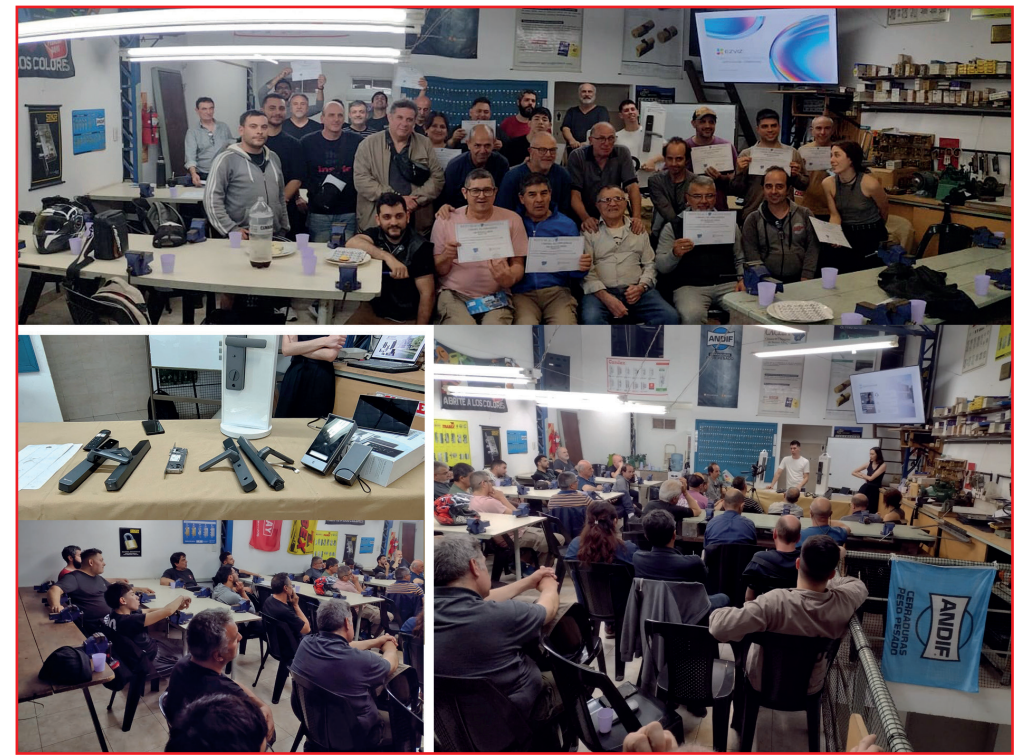

Agradecemos también a los representantes de la empresa por la predisposición y la demostración efectuada.

CF FERNÁNDEZ
11 4140 9899
 APERTURAS-REPARACIÓN
 INSTALACIÓN-CAJAS FUERTES
 CAMBIOS DE COMBINACIÓN

Llegar a la edición 100 no es casualidad: es pasión, trabajo y comunidad. Gracias por darnos un espacio para encontrarnos en cada página. ¡Brindamos por todo lo que construyeron y por lo que viene!

C|P Cerrajería PRADA
 Atención a consorcios y empresas

Cerraduras electrónicas Copia de llaves
 Cambio de cerradura Control de accesos Aperturas

📍 Fitz Roy 2486, CABA 📞 /cerrajeriaprada
 ☎ 4777-5035 ✉ info@cerrajeriaprada.com.ar
 📞 +54 11 4777-5035 🌐 www.cerrajeriaprada.com.ar

Cerrajería Prada felicita con enorme alegría a CACEBA por la edición 100 de la revista El Ojo. Un merecido reconocimiento a su trayectoria, compromiso y valioso aporte a toda la comunidad cerrajera. Felicitaciones!!

CERRAJERIA "SANTI"
 HERRAJES
 PARAGUAY 3492 CAPITAL
4826-4313
 LLAVES COMPUTADAS TODO TIPO
 TRABAJOS A DOMICILIO
 ATENCIÓN A CONSORCIOS
 EMERGENCIAS NOCTURNAS
 Y FERIADOS 15-4413-1161

Desde el inicio acompañando en el camino de nuestra querida CÁMARA. Feliz edición número 100 de EL OJO EN LA CERRADURA

INICIO DEL CURSO ANUAL DE CERRAJERÍA DOMICILIARIA 2026



El pasado jueves 9 de abril se dio inicio, en CACEBA, al Curso Anual de Cerrajería Domiciliaria 2026.

En esta nueva edición, se incorporó una mesa de trabajo adicional, alcanzando un total de 47 alumnos, quienes tendrán la oportunidad de formarse en el oficio de manera profesional a lo largo del año, mediante clases teórico-prácticas.

Al finalizar el curso, y habiendo aprobado las evaluaciones correspondientes, los participantes recibirán el certificado institucional de Medio Oficial Cerrajero.

Asimismo, al año siguiente podrán acceder a los cursos de especialización. Una vez completados los ocho niveles, obtendrán el certificado de Oficial Cerrajero.

CERRAJERÍA SAM-SE Desde 1968

Apertura de cajas - Atención a consorcios - Procedimientos judiciales
Blindaje de Puertas - Llaves del Automóvil (todas las marcas)
Cerraduras automáticas (computadas - especiales)

TEL/FAX
4832-5751 **11106608-5324**

JULIÁN ALVAREZ 1417 - E-mail: sam-se1@hotmail.com

Cerrajería SAM-SE felicita a CACEBA, por la publicación número 100 de el Ojo en la Cerradura, siempre acompañando al gremio y apoyando y ayudando al cerrajero.



Desde CACEBA se continúa apostando a la formación de nuevas generaciones de cerrajeros y cerrajeras, transmitiendo la experiencia y los co-

CERRAJERÍA "MI VIEJO Y YO"

APERTURAS DE PUERTA DE CASA
APERTURAS DE PUERTA DE AUTO
LLAVES CODIFICADAS
CERRADURAS
CERROJOS - CANDADOS
COPIAS EN EL ACTO

URGENCIAS
02226 15 606527
02226 423 280

TRABAJOS A DOMICILIOS
COPIAS EN EL ACTO
CAMBIO DE COMBINACIONES
PUERTAS BLINDEX

En abril las bodas de oro Y a saludarlos me lleva Porque 100 ediciones es la prueba que ha demostrado confianza trabajando con pujanza no otra como CACEBA



nocimientos necesarios para que puedan desarrollarse con profesionalismo en el rubro.

CERRAJERÍA ESPECIALIZADA
Carlos E. Tagliabúe
 Cerrajero Matriculado
 J. Salguero 695 CABA
 Urg. ☎: 011-6704-2790
 Venta de Cerraduras, Candados
 Copias de llaves
 Servicio a Domicilio

CENTRO AUTORIZADO
MUL-T-LOCK

Carlos Tagliabúe, saluda y felicita a CACEBA por su edición N°100 de "El ojo en la cerradura" Gracias a todos los que hicieron, hacen y harán, para que ésta revista siga siendo y estando en nuestras manos, apoyando al gremio y al oficio de ser cerrajero.



El pasado 16 de diciembre se llevó a cabo en las instalaciones de CACEBA una nueva capacitación orientada a la formación profesional de cerrajeros, en esta oportunidad dedicada al trabajo con cajas fuertes.

Durante la jornada, los participantes pudieron adquirir conocimientos teóricos y prácticos sobre distintos tipos de cajas fuertes, su funcionamiento, sistemas de apertura y resolución de problemáticas habituales en el servicio técnico.

La capacitación contó con una des-

tacada participación de asistentes, quienes no solo incorporaron nuevas herramientas para su labor diaria, sino que también pudieron intercambiar experiencias y fortalecer vínculos dentro del rubro.

Este tipo de iniciativas forman parte del compromiso de CACEBA con la capacitación constante, brindando a sus socios espacios de aprendizaje que contribuyen al crecimiento profesional y a la mejora continua del sector.

HU **Herrajes Urquiza**
 Herrajes para muebles y obras
 Cerraduras y Servicio de Cerrajería
 Blindajes de puertas

Urgencias las 24 hs. Llame al
 Javier 11-4438-3223
 Ernesto 15-5816-0155

Av. Mosconi 2244 - 1419

C.A.B.A.

HERRAJES URQUIZA felicita a CACEBA por la Edición número 100 de la revista EL OJO NE LA CERRADURA

Ferretería y Cerrajería RPV se suma a la celebración por las 100 ediciones de la revista de CACEBA. Un espacio que ha sabido unir, informar y fortalecer a todo el sector. ¡Felicitaciones por este gran recorrido!

ESTUDIO JURÍDICO INTEGRAL - MAZZEO SASSAROLI y ASOCIADOS

Dr. Carlos Esteban Sassaroli

Abogado

Tel. 11-5038-9063

Mail: estebansassaroli@gmail.com

**SOLUCIONES
LEGALES** ✓

Penal - Civil - Comercial - Laboral - Familia - Sucesiones - Empresarial

Desde el equipo de Mazzeo Sassaroli y Asociados, Soluciones Legales estamos orgullosos de asesorar y representar a CACEBA, así como también del trabajo de excelencia que le ofrecemos a sus asociados.

Aquellas personas que deseen asesoramiento jurídico pueden contactar libremente con nuestro equipo al teléfono y casilla de correo de lunes a viernes de 8 a 18 horas. Aquellas personas que se encuentren afiliadas a CACEBA recibirán un 50% de descuento en el costo de cada consulta.

Cerrajería Raúl felicita a CACEBA por la edición N° 100 de la revista "El Ojo en la Cerradura". Un verdadero orgullo ver cómo la revista se convirtió en un espacio fundamental para informar, compartir conocimientos y fortalecer a toda la comunidad. ¡Felicitaciones por las 100 ediciones!

EL OJO | 82

ACYTRA®

Te presentamos nuestra línea de candados



930 | 940 | 950

- Tamaños disponibles: 30, 40 y 50 mm.
- Cuerpo de latón macizo, lacado y satinado.
- Tres llaves de latón niquelado.
- Pasadores de latón y resortes de acero inoxidable.
- Doble traba.
- Gancho templado, cromado, accionado por resorte y giratorio 360°.



1050 | 1060 | 1070

- Tamaños disponibles: 50, 60 y 70 mm.
- Cuerpo de latón macizo, lacado y satinado.
- Tres llaves de latón niquelado.
- Pasadores de latón y resortes de acero inoxidable.
- Gancho templado, cromado, accionado por resorte.



901 | 902 | 903
906 | 907 | 908
912 | 914

- Tamaños disponibles: 40, 55 y 70 mm.
- Cuerpo de acero cincado y remachado.
- Dos llaves doble paleta de bronce forjado.
- Pasador de acero cincado.
- Cuatro combinaciones de hierro galvanizado.
- Gancho cementado, templado y niquelado.
- Gancho largo cementado, templado y niquelado.
- Cadena cementada y niquelada, con funda PVC cristal.

TRABEX

Evolución en seguridad



**PROTEGE TU
FAMILIA**



**ASEGURA UN
BUEN SUEÑO**



**DISTIENDE TUS
VACACIONES**

www.trabex.com